

CARAT

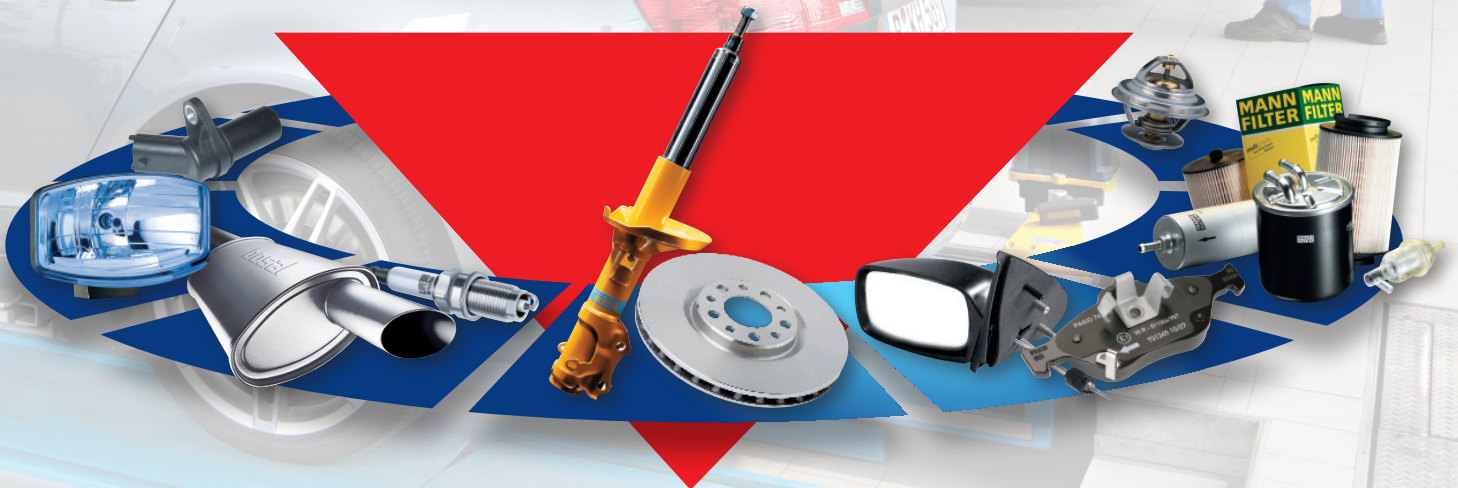

DIE SUMME ALLER TEILE

VERSCHLEISSTEILEKOMPETENZ

FÜR DIE PKW-WERKSTATT

BEHALTEN SIE DEN ÜBERBLICK AKTUELLE KATALOGBROSCHÜREN

Die Kataloge von CARAT. So haben Sie alles zur Hand, was Sie im täglichen Arbeitsablauf brauchen – umfassend und detailliert.

Bestellen Sie noch heute das Katalogprogramm bei Ihrem CARAT-Großhändler.

Weitere Informationen finden Sie unter www.carat-gruppe.de.



Best.-Nr. 8 80 02 27/4



Best.-Nr. 8 80 51 17/2



Best.-Nr. 8 80 51 18/0



Best.-Nr. 8 80 51 19/8



Best.-Nr. 8 80 51 20/6

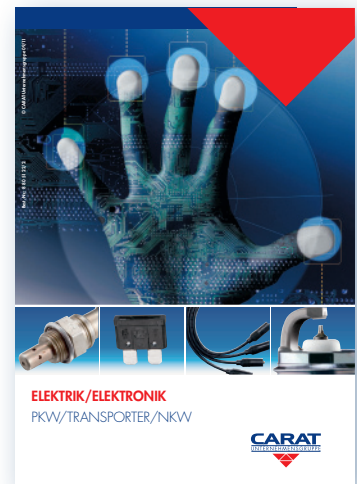

Best.-Nr. 8 80 51 22/2



Best.-Nr. 8 80 51 21/4



Best.-Nr. 8 80 51 23/0



Best.-Nr. 8 80 12 75/2

INHALT

GESAMTÜBERSICHT	8–9
ABGAS	11
ANLASSER/LICHTMASCHINE.....	13
BELEUCHTUNG	14
BREMSANLAGE	18–19
ELEKTRIK/ELEKTRONIK	21
FAHRWERKS-/LENKUNGSTEILE	23
FILTER	29
KAROSSERIE	33
KRAFTSTOFFANLAGE	35
KÜHLSYSTEM	37
MOTOR/GETRIEBE	41
ANTRIEBSTECHNIK	43
MOTORKUPPLUNG	45
ZÜND-/GLÜHANLAGE	47
SCHEIBENWISCHANLAGE	48



**ZUSÄTZLICHE POWER
FÜR IHREN BETRIEB**

**DIE TOP WERKSTATT-
SYSTEME DER CARAT**

Erstklassig gepflegte Fahrzeug- und Reparaturdaten, schnelle Ersatzteilversorgung, klasse Betriebsausstattung, zugkräftiges Werbematerial, günstige Werkstatt-Ersatzwagen, umfangreiche Fortbildungsangebote und, und, und. Die Zuarbeit der CARAT wirkt sich nachweislich positiv aus für Ihr Image und Ihren Erfolg. Wählen Sie jetzt das genau passende CARAT-System für Ihren Betrieb.

Kontakt aufnehmen unter 0800-2272800 bzw. info@carat-gruppe.de



IHR FULL-SERVICE-PARTNER RUND UM PRODUKTBELIEFERUNG, MARKETING UND EDV-LÖSUNGEN

Die CARAT ist eine der führenden Handelskooperationen für Autoteile, Lackierzubehör und Werkstattausrüstung in Deutschland. Sie ist eingebettet in die ad-International. In der CARAT vereinen sich über 150 leistungsstarke regionale Händler mit über 630 Vertriebsstellen. Damit ist die CARAT eine der leistungsfähigsten Partner für Warenbezug, Service- und Marketingunterstützung überhaupt.

WARENVERFÜGBARKEIT – LOGISTIK

Seit vielen Jahren sind wir als Teilegroßhändler eine verlässliche Größe für tausende Handwerksbetriebe in den Bereichen PKW- und NKW-Service. Mit vielen einzelnen Leistungsmodulen unterstützen wir Sie in Ihrer täglichen Arbeit. Ein Herzstück dieser Leistungen ist das Logistikzentrum in Castrop-Rauxel. Es steht für eine reibungslose und zuverlässige Warenversorgung.

Auf über 25.000 qm Grundfläche lagern über 200.000 Artikel, die wir Ihnen tagtäglich zur Verfügung stellen können. Beginnend mit den klassischen Verschleißteilen, hin zu Chemie- und Pflegeartikeln sowie Zubehör jeglicher Art bieten wir Ihnen alles was sie für Ihren Betrieb brauchen.

Mit den knapp 14.000 Solarmodulen, die jährlich 900.000 kWh in das Stromnetz einspeisen, leisten wir auch unseren Umweltbeitrag durch eine umweltverträgliche Nutzung von Energieressourcen.





www.contitech.de/aam

Den Unterschied entdecken – mit Qualität und Service in Gelb.



Riementriebskomponenten und Kits von ContiTech, das ist Qualität, die führende Automobilhersteller schon in der Erstausrüstung bevorzugen.

Power Transmission Group
Unser Antrieb – Ihr Erfolg.



ContiTech Antriebssysteme GmbH
Phone +49 (0)511 93871
aam@ptg.contitech.de

Continental 
CONTITECH

webELEKAT 2.0

DER NEUE TEILEKATALOG DER CARAT

Für PKW, Transporter und NKW

- Alles auf einen Blick!
- Aktuelle Daten
- Kein Installationsaufwand
- Zugriff auf die Anwendung von nahezu jedem Computer und Betriebssystem (Internet Explorer, Firefox, Safari, Chrome, Opera)
- Benutzerfreundlichkeit und Anwenderorientierung
- Technisch auf dem aktuellen Stand durch moderne, sichere Webtechnologie

Suchen – einfach und intuitiv

- Einfache und intuitive Fahrzeug- und Teilesuche – Google ähnlich
- Unterstützte Fahrzeug- und Teilesuche durch die Verwendung von Synonymen
- Suche über diverse KFZ Identifikations- und Teile-Nummernsysteme
- Vollintegrierte VIN-Identifikation
- Grafische Teileauswahl
- Wahlweise Artikel von einem, mehreren oder allen Teileherstellern
- Einschränkung der Suchergebnisse durch Kriterien/Filter (z.B. Vorderachse, PR-Nummer)
- Rückwärtssuche: »passt auch für«
- Wartungsdaten und Arbeitswerte, sowie die dazu benötigten Teile
- Anbindung der SilverDAT Fi Online (Schadenskalkulation, Schnellkalkulation, Glas)
- Automatische OEN-Umschlüsselung
- Direkte Teilesuche über die gängigen Nummernsysteme

Informieren – alles auf einen Blick

- Aktueller Bestand und Preis
- 3-stufig veränderbare Artikelübersicht, von einzellig bis hin zu mehrzeilig mit Bild
- Flexible Sichtgestaltung durch auf- und zuklappbare Menüs
- Sortierbare, aus- und abwählbare Spalten mit Informationen
- Direkter Artikelvergleich über Vergleichsliste
- Alternativartikel, Stücklisten, Zubehörlisten
- Vollintegrierte CARAT-Blätterkataloge
- Technische Daten: AUTOCOMPACT und TRUCKCOMPACT
- Arbeitswerte, Wartungsdaten
- Arbeitswert zum gesuchten Teil
- Grafiken
- Spezialwerkzeuge
- ELEKAT-SOS

Bestellen – einfach, komfortabel und schnell

- Äußerst vielseitige Warenkorb-Funktionalität
- Angebot, Kalkulation, Bestellung, Sofort-Bestellung
- Teileschnellerfassung über unterschiedliche Nummernsysteme
- Schnittstellen zu Warenwirtschaftssystemen

webELEKAT 2.0
Fragen Sie Ihren
CARAT-Großhändler



GESAMTÜBERSICHT



KRAFTSTOFF-ANLAGE

KAROSSERIE

ABGAS

ANTRIEBSTECHNIK

FAHRWERKS-/
LENKUNGSTEILE

MOTORKUPPLUNG

BREMSANLAGE



ELEKTRIK/
ELEKTRONIK

WISCHER

FILTER

MOTOR/
GETRIEBE

ZÜND-/
GLÜHANLAGE

ANLASSER/
LICHTMASCHINE

KÜHLSYSTEM

BELEUCHTUNG

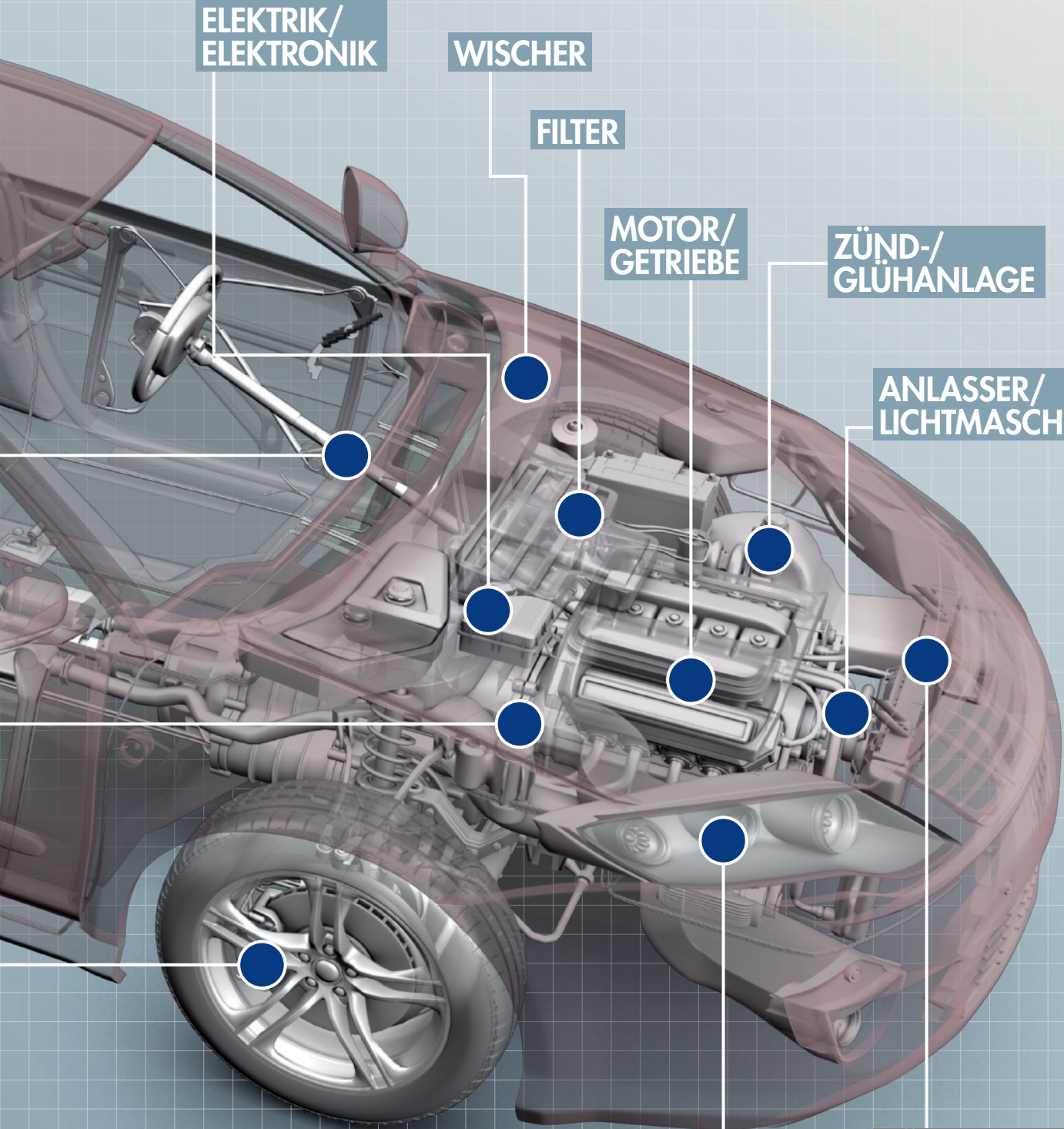

Bosal Abgassysteme

Immer die passende Lösung!

■ Schalldämpfer und Rohre



■ Katalysatoren



■ Montagetechnik



Bosal – Ihr Spezialist für Abgassysteme

Innovative Produkte in TOP-Qualität, ein Komplettsortiment mit einer Marktabdeckung von über 98%, hochmoderne E-Business-Lösungen sowie eine exzellente Logistik bei höchster Warenverfügbarkeit – dafür steht Bosal seit jeher. Egal, ob Schalldämpfer, Katalysator oder Montagetechnik – der Profi entscheidet sich für Original Bosal Produkte!

BOSAL ABGASSYSTEME

bosal

ABGAS

DIE SUMME ALLER TEILE

VERSCHLEISSTEILEKOMPETENZ FÜR DIE PKW-WERKSTATT

SCHALLDÄMPFER + ROHRE

ASSO

bosal

Eberspächer

ERNST
Innovative Abgas-technologie

KATALYSATOR

bosal

Eberspächer

TWINTEC

**Oberland
MANGOLD**

HJS
Emission Technology

ERNST
Innovative Abgas-technologie

ABGASKRÜMMER

TWINTEC

DIESELPARTIKELFILTER + NACHRÜSTSYSTEME

Eberspächer

TWINTEC

**Oberland
MANGOLD**

HJS
Emission Technology

MONTAGESATZ

bosal

Eberspächer

HJS
Emission Technology

ERNST
Innovative Abgas-technologie

LAMBDA-SONDE

NGK

Metzger
Autoteile

BERU

HELLER

VEMO

AUTOGLAS-SERVICESTELLE

DAS CARAT-AUTOGLAS-KONZEPT

Jährlich werden in Deutschland ca. 4 Mio Glasschäden an Fahrzeugen gemeldet*. Alleine auf die erforderlichen Materialien, wie Scheiben, Kleber und Zubehör, werden Margen von bis zu 60 % erzielt.

Bislang partizipieren an diesem lukrativen Geschäftsfeld zumeist vertragsgebundene Autohäuser und Ketten, die mit aggressiver Werbung den Markt prägen.

Das muss nicht länger so sein. Wir bieten Ihnen und Ihren Kunden ab sofort das Komplettpaket rund ums Thema AUTOGLAS...



IHRE VORTEILE AUF EINEN BLICK...

- Systemlösung für die gesamte Prozesskette aus einer Hand
- TOP-Einkaufskonditionen für Glas, Chemie und Zubehör über Ihren CARAT-Großhändler
- Schulungen von Profis für Profis
- Betreuung und Beratung
- Das komplette Marketingpaket
- Möglichkeit der systemseitigen Abwicklung mit Versicherungen über webELEKAT

GUTE GRÜNDE FÜR IHREN EINSTIEG...

- Sie bieten Ihren Kunden das komplette Leistungsangebot rund um sein Fahrzeug - Sie binden Ihren Kunden zusätzlich an sich
- Eine weitere, starke Ertragssäule sichert Ihre Zukunft – Sie streuen Ihr unternehmerisches Risiko



ANLASSER/LICHTMASCHINE

DIE SUMME ALLER TEILE

VERSCHLEISSTEILEKOMPETENZ FÜR DIE PKW-WERKSTATT

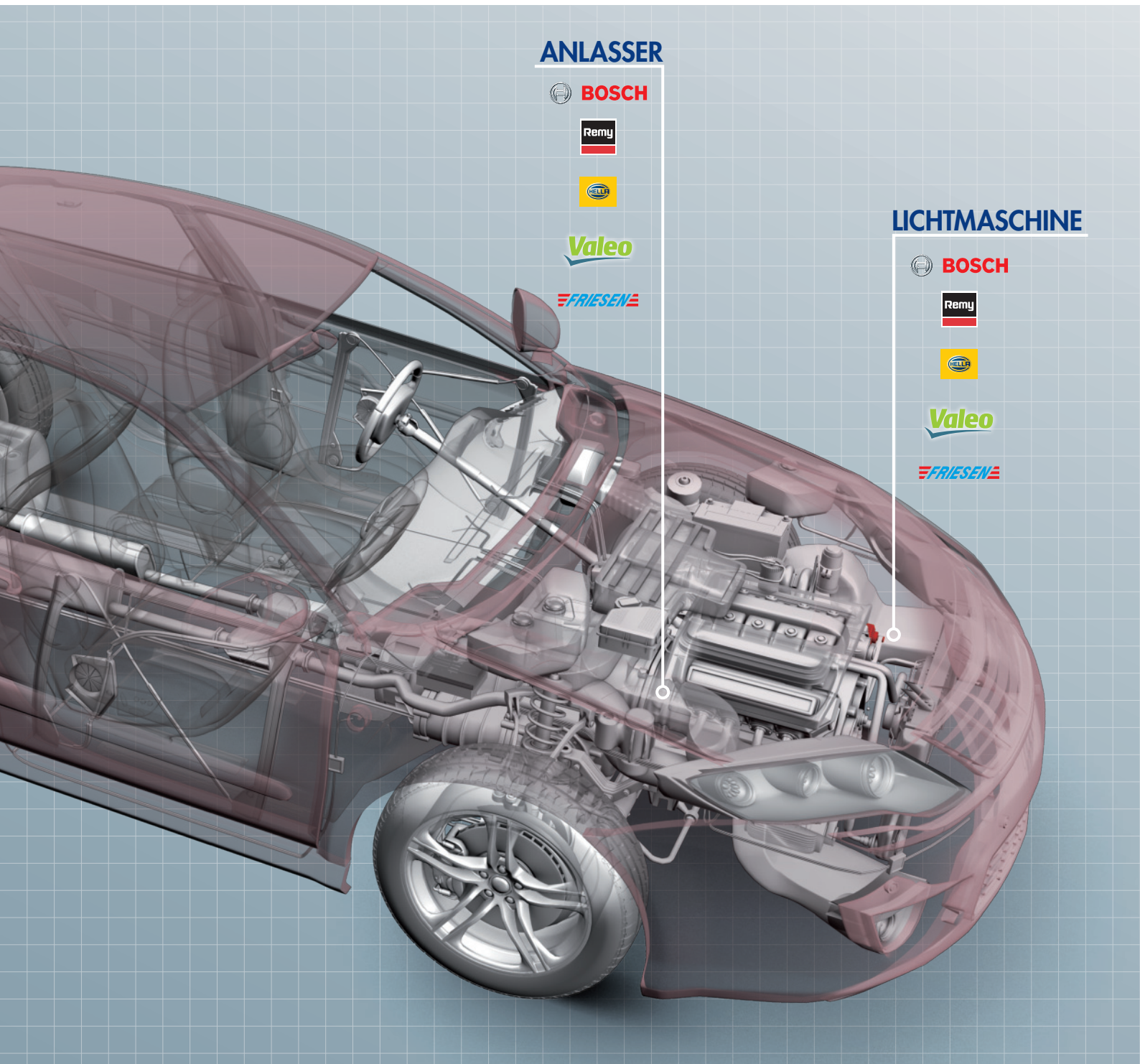

ANLASSER



LICHTMASCHINE



BELEUCHTUNG

DIE SUMME ALLER TEILE

VERSCHLEISSTEILEKOMPETENZ FÜR DIE PKW-WERKSTATT

**RÜCKFAHRLICHT/
RÜCKFAHRSTRAHLER**
HELLA WIPAC HERTH+BUSS Valeo

INNENBELEUCHTUNG
HELLA HERTH+BUSS Valeo WIPAC

BLINKER
HELLA WIPAC HERTH+BUSS Valeo

NEBELSCHLUSSLEUCHE
HELLA WIPAC HERTH+BUSS Valeo

STREUSCHEIBEN
HELLA WIPAC HERTH+BUSS Valeo

NEBELSCHEINWERFER
HELLA WIPAC HERTH+BUSS Valeo

AUTOLAMPEN
PHILIPS

HAUPTSCHEINWERFER
HELLA WIPAC HERTH+BUSS Valeo

TAGFAHRLICHT
HELLA WIPAC HERTH+BUSS PHILIPS Valeo

BESCHLEUNIGEN SIE IHREN ERFOLG³

TOOLS

PARTS

SERVICES

Sie wollen mit uns auf die Erfolgsspur?

Wir bieten Ihnen ein breites und attraktives Produktsortiment, professionelle Werkstattausrüstung und erstklassige Services. Alles aus einer Hand. Nutzen Sie die Technologie- und Erstausrüstungs-Kompetenz von HELLA sowie die hohe Verfügbarkeit der mehr als 33.000 Produkte. Beschleunigen Sie Ihren Geschäftserfolg!



Nutzen Sie die Vorteile der kostenlosen HELLA TECH WORLD! Durch aktuelle technische Informationen und Tipps für die Praxis unterstützen wir Sie professionell als Kfz-Werkstatt.
www.hella.com/techworld

HELLA KGaA Hueck & Co.
Rixbecker Straße 75
59552 Lippstadt/Germany
www.hella.de

Technologie mit Weitblick



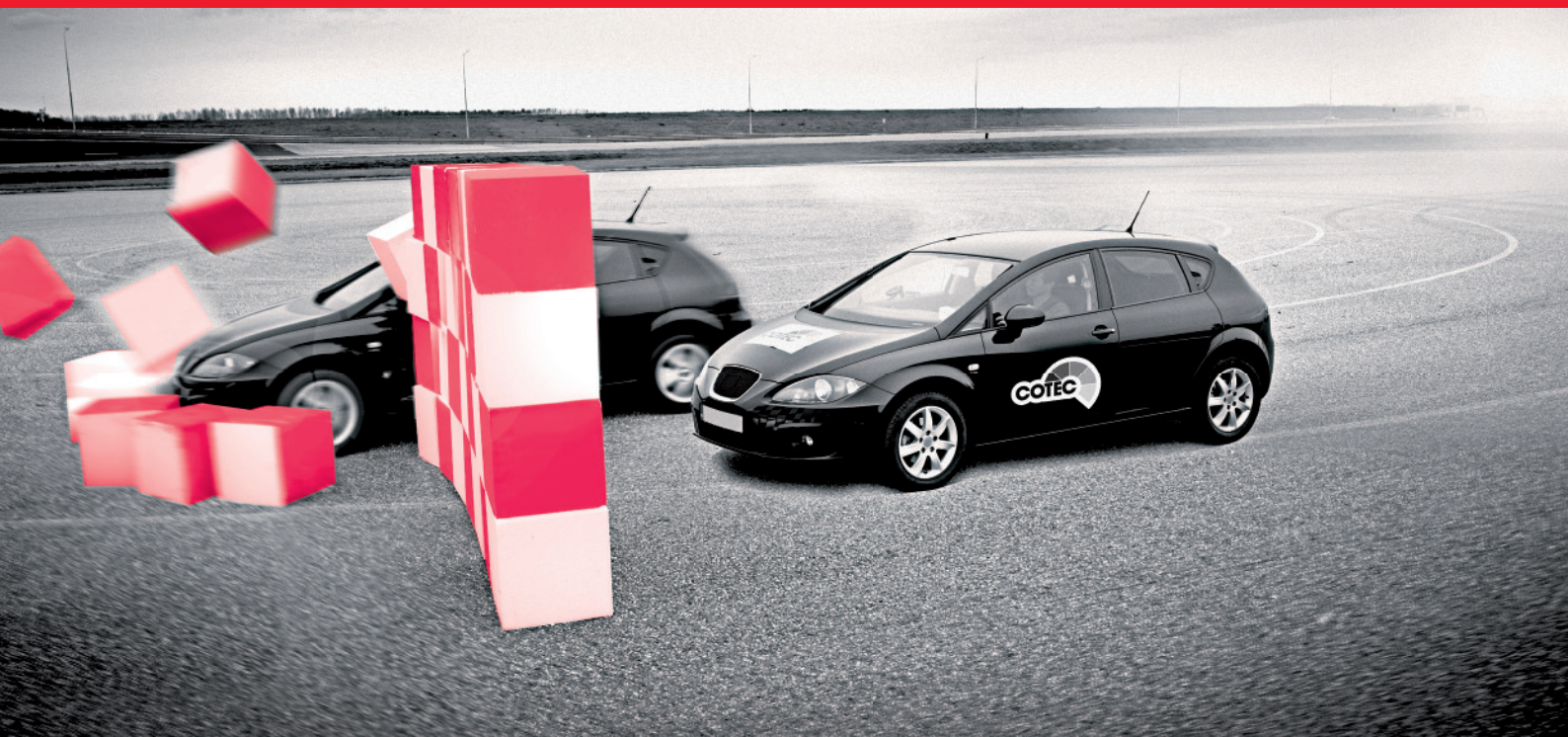

TRW Cotec Bremsbeläge

Weil jeder Meter zählt

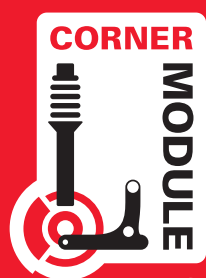

A TRW SYSTEM

TRW beschichtet Bremsbeläge ab sofort mit Cotec, einer innovativen Silikatschicht auf der Reibfläche. Insbesondere in der Einfahrzeit zeigen Bremsbeläge mit Cotec eine stark verbesserte Leistung.

Unabhängige Bremstests belegen die hohe Leistungsfähigkeit im Vergleich zu Produkten namhafter Wettbewerber. Mit neuen Cotec-Belägen ausgestattete Testfahrzeuge kamen bei insgesamt fünf Notbremsungen mindestens drei Meter früher zum Stillstand.

Mehr zu den Testergebnissen auf www.trwaftermarket.com/cotec

Das gesamte TRW Bremsbelagprogramm wird derzeit auf die neue Beschichtung umgestellt. Bereits mit Cotec ausgelieferte Bremsbeläge tragen das Cotec-Logo auf der Verpackung.

TRW Cotec - Bremsbeläge die Vertrauen schaffen.



Eine Marke. Zwei starke Sortimente!

ELPARTS | JAKOPARTS



Bei Elparts finden Sie alle Teile für Fahrzeugelektrik, ob für PKW oder NKW, in einem Sortiment. Und mit Jakoparts liefern wir für Asiaten die größte Auswahl an Verschleißteilen am Markt. Wie gewohnt: früher als alle Anderen. Darum sind wir immer die erste Wahl.

Passt immer!



herthundbuss.com

ELPARTS | JAKOPARTS

HERTH+BUSS

BREMSANLAGE

DIE SUMME ALLER TEILE

VERSCHLEISSTEILEKOMPETENZ FÜR DIE PKW-WERKSTATT

BREMSBACKEN

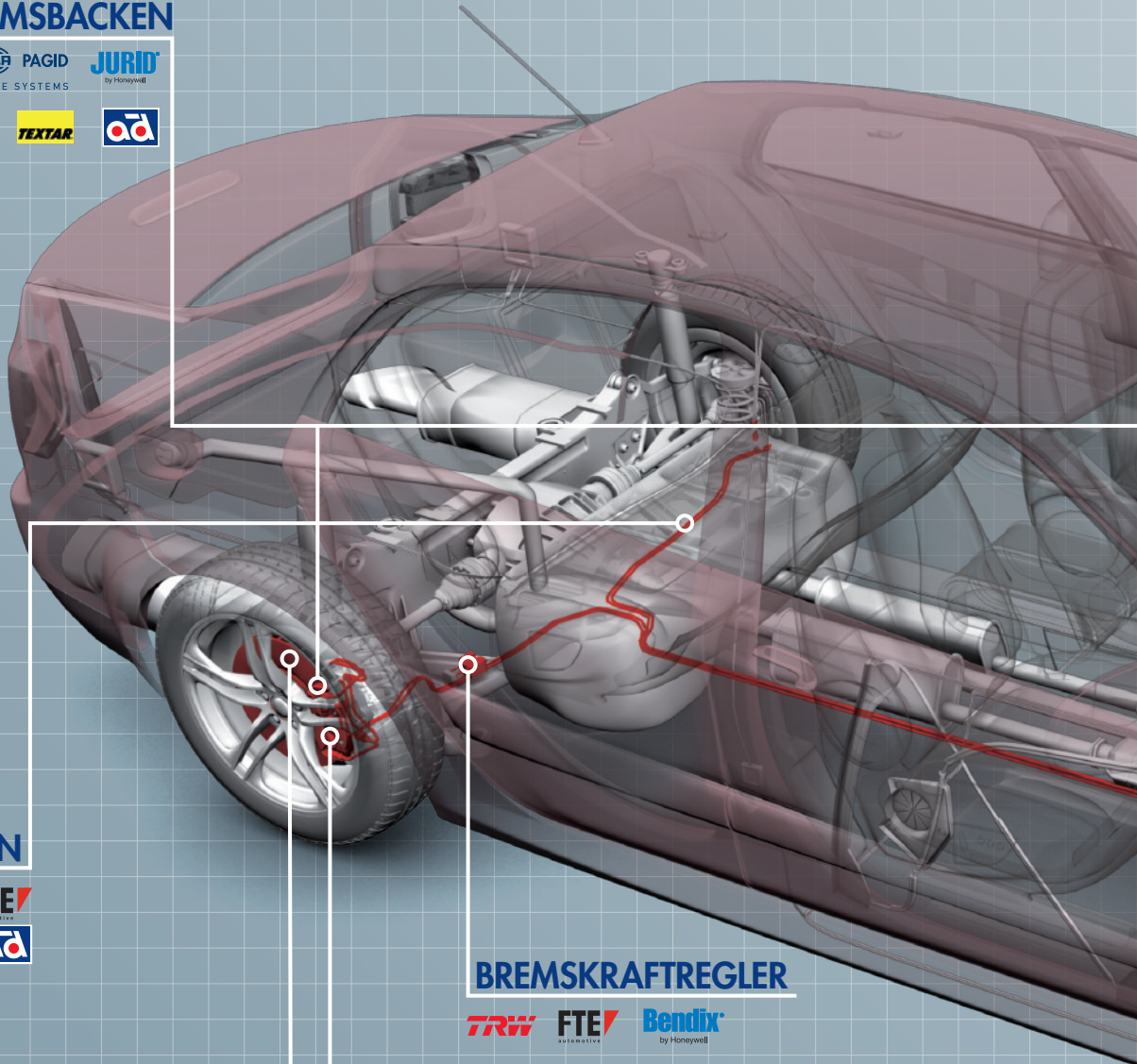

BREMSLEITUNGEN



BREMSKRAFTREGLER



BREMSBELÄGE



BREMSSCHEIBEN + BREMSTROMMELN



BREMSSÄTTEL



BREMSKRAFTVERSTÄRKER



BREMSZYLINDER



ABS



BREMSSSEILE



WARNKONTAKTE



**EIN ANGEBOT, DAS SIE
NICHT ABLEHNEN KÖNNEN.**



Zündtechnik. NGK
Heiße Ware für jede
Motorenfamilie.

Bestens unterwegs
mit NGK.



ELEKTRIK/ELEKTRONIK

DIE SUMME ALLER TEILE

VERSCHLEISSTEILEKOMPETENZ FÜR DIE PKW-WERKSTATT

RELAIS/SCHALTER



FENSTERHEBER



ELEKTROMOTOREN



INSTRUMENTE/ZUBEHÖR



FAHRZEUGBATTERIEN



KABEL



HERTH+BUSS

SENSOREN



STECKER/STECKDOSEN/ADAPTER



INSTALLATIONSMATERIAL



RELAIS/SCHALTER



SICHERUNGEN



SIGNALGERÄTE



Volles Programm! Die BILSTEIN-Produktwelt für jeden Anspruch.

INFORMATIONEN ZU HOCHLEISTUNGSDÄMPFERN UND FAHRWERKEN UNTER WWW.BILSTEIN.DE

BILSTEIN B1
Das perfekt abgestimmte Zubehör.



BILSTEIN B2
Gutes ist so einfach.



BILSTEIN B3
In Sachen Qualität die Stärksten.



BILSTEIN B4
Leistung unter Druck.



Jeder Stoßdämpfer ist nur so gut wie die dazugehörigen Anbauteile. Achten Sie deshalb beim Stoßdämpferwechsel auf die richtigen Serviceteile. Der Wechsel der Anschlagpuffer und Schutzrohre ist ein unbedingtes Muss!

Die Produktvorteile auf einen Blick:

- Alle Teile maßgenau auf unsere BILSTEIN-Stoßdämpfer abgestimmt
- Breites Stützlagerprogramm für nahezu alle Autotypen
- Original-BILSTEIN-Service-teile in gewohnt hoher Erstausrüster-Qualität

Unsere BILSTEIN B2 Öldämpfer sind die günstige Alternative für die zeitwertgerechte Reparatur.

Die Produktvorteile auf einen Blick:

- Ausschließlich geprüfte Erstausrüster-Qualität
- Preisgünstige Alternative auf höchstem Niveau
- Technologietransfer aus der Serienfertigung

Mit BILSTEIN-Federn setzen Sie auf die unangefochtene Nummer eins – den erfolgreichen Motorsportausrüster und großen Erstausrüster bei PKW-Schraubenfedern.

Die Produktvorteile auf einen Blick:

- Innovative technische Ausführungen wie Pigtail-Enden, Miniblock-Formen oder Kraftmittelpunkt-design
- Kompromisslose Erstausrüster-Qualität

Das Original schlägt jede Kopie. Und die Original-Einrohr-Gasdruck-Stoßdämpfer kommen seit über 50 Jahren vom Erfinder: BILSTEIN. Für fast jedes PKW-Modell der letzten Jahrzehnte.

Die Produktvorteile auf einen Blick:

- Konstante Dämpfungskraft unter jeder Last
- Hohe Leistungsreserven für maximale Sicherheit
- Fahrgefühl wie am ersten Tag
- Höchste Erstausrüster-Qualität
- BILSTEIN-Gasdrucktechnologie

www.bilstein.de



FAHRWERKS-/LENKUNGSTEILE

DIE SUMME ALLER TEILE

VERSCHLEISSTEILEKOMPETENZ FÜR DIE PKW-WERKSTATT

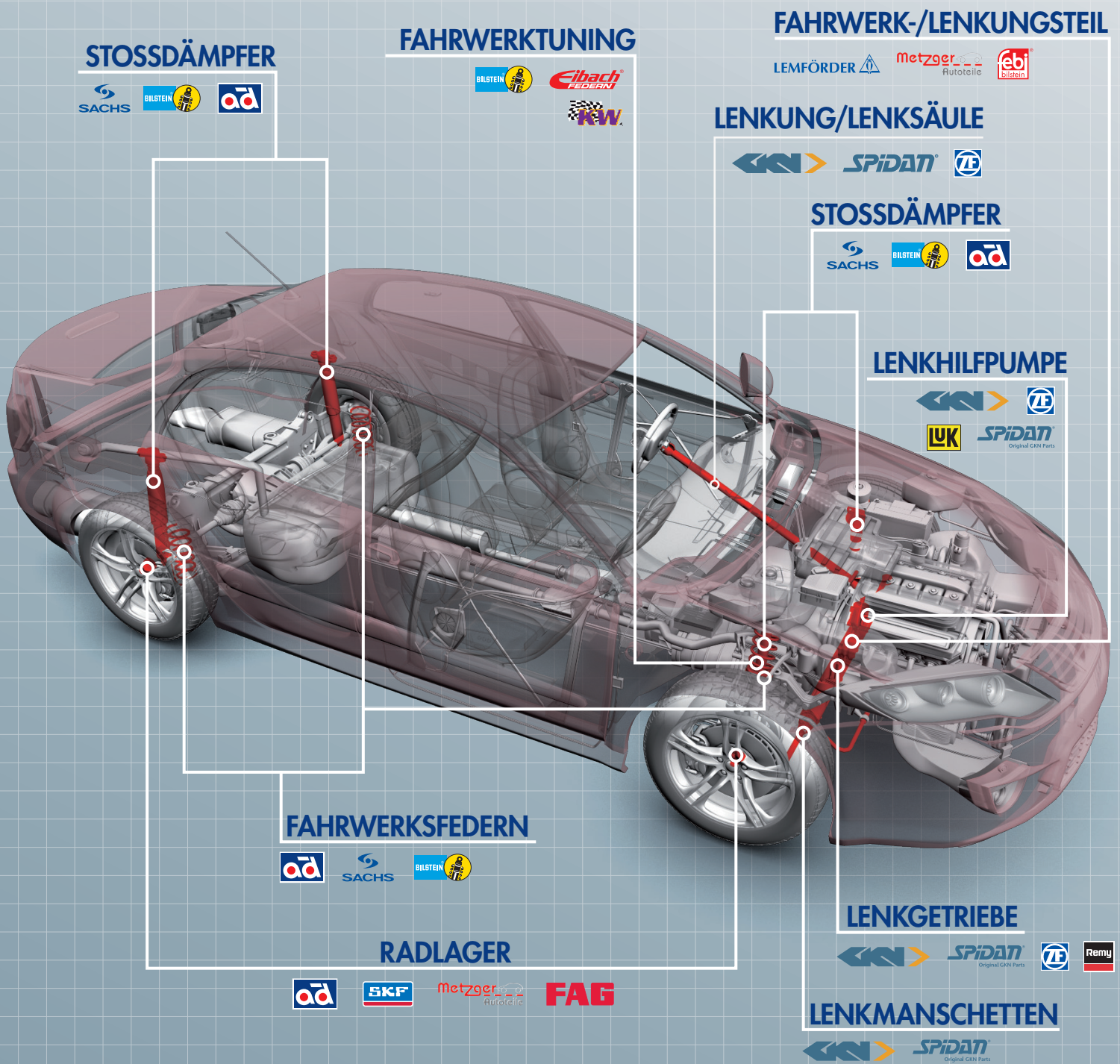

MIEN @WORK

Das neue CARAT-Programm für die Werkstattausrüstung



**MEN@WORK
WERKSTATTWAGEN**
7 großzügig angelegte Schub-
fächer sorgen für Ordnung und
schnellen Zugriff!



**MEN@WORK
KLIMASERVICEGERÄT**
Zur einfachen und effizienten Bear-
beitung von Klimaanlage in LKW,
PKW und Bussen!



**MEN@WORK
ALTÖLABSAUGGERÄT**
Für einen leichten und sauberen
Ölwechsel!



**MEN@WORK
DREHMOMENTSCHLÜSSEL**
Kontrollierte Präzision für die
Werkstatt!

QUALITÄT IST FÜR UNS
DAS MASS ALLER DINGE.

SELBST VER STÄND LICH ✓

Nachhaltiger Erfolg und kontinuierliche Kundenzufriedenheit lassen sich nur mit einem erreichen: Qualität, die überzeugt. Sie gilt selbstverständlich auch für unsere 25.000 Motor- und Fahrwerkkomponenten. Denn Qualität ist der Maßstab für alle Bereiche unseres Unternehmens. Weil Hersteller mit immer neuen Herausforderungen aufwarten, denken wir voraus und liefern entsprechend den Marktbedürfnissen Reparaturlösungen in OE-Qualität, auf dem neuesten technischen Stand und mit allen notwendigen Zubehörteilen. Entwickelt mit deutschem Ingenieurs-Know-how, zertifiziert nach GVO, geprüft von unabhängigen Instituten. Und auch bei Service, Beratung und Lieferfähigkeit gilt für uns selbstverständlich nur eine Lösung: Qualität.

Was für uns noch alles selbstverständlich ist,
erfahren Sie unter www.ruville.de

Ihr Systemspezialist für Motor & Fahrwerk.

CARAT-WERKSTATTSYSTEME – ERFOLGSBAUSTEIN FÜR WERKSTÄTTEN

WERDEN SIE FRANCHISEPARTNER IN EINEM UNSERER WERKSTATTSYSTEME

Mittlerweile sind wir mit vier Werkstattssystemen im Markt der freien Werkstätten vertreten. Interessierte können wählen zwischen ad-AUTO DIENST oder der AUTOMOBIL-MEISTERWERKSTATT (PKW-Bereich) und ad-truckdrive oder dem TRUCK SERVICE die Profiwerkstatt CARAT (NKW-Bereich) sowie dem Leistungs-Modul XL-TRANSPORTER-SERVICE und AUTOGLAS-SERVICESTELLE.



- Full-Service-Werkstattssystem für PKW
- Leistungen der Systemzentrale ad-AUTO DIENST: Werbemittelpakete, Softwarepaket, Schulungsangebote, Qualitätssicherung, Fahrzeughandelsmodul, Rahmenvereinbarung, Flottendienstleister, Werkstattersatzwagen

Mehr Informationen finden Sie unter www.ad-autodienst.de



- Full-Service-Werkstattssystem für PKW
- Leistungen der Systemzentrale: Einstiegspaket mit Logotafel und Fahne, Anzeigenbaukasten, Softwarepaket ELEKAT

Weitere Informationen erhalten Sie unter www.automobilmeisterwerkstatt.de!



- Werkstattmodul für die Kundengruppe »Transporter«.
- Leistungen: Flyer zur Kundenansprache, individuell gestaltbare Aktionsblätter, Homepage, Extranet mit Informationen rund um den Transporter.

Weitere Informationen erhalten Sie unter www.xl-transporter.de!



- Das Komplettpaket für die freie Werkstatt
- Leistungen: Flyer, Poster, Signalisationselemente, Schulungen, Werkstattausrüstung, Systemlösungen:

Weitere Informationen erhalten Sie unter www.autoglas-servicestelle.de!



SACHS ist eine
Marke von ZF



Sie haben die besten
Kontakte zur Straße.
SACHS gibt Sicherheit.



Auf gute Kontakte muss man sich verlassen können. Ganz gleich, was kommt. Kupplungen und Stoßdämpfer von SACHS halten optimalen Bodenkontakt und stecken alle Unebenheiten souverän weg. Für höchste Fahrsicherheit und mehr Komfort. So macht Fahren Spaß.

MAHLE

Driven by performance



DER MANAGER IN UNSEREM PRODUKTTEAM.

Wie im richtigen Leben braucht es auch im Motorraum einen, der für konstantes Niveau sorgt, im Bedarfsfall regulierend eingreift – und Mittel und Wege kennt, die Effizienz des Gesamtsystems zu steigern. Deshalb haben wir eine ganze Gruppe an Temperaturmanagern im Einsatz: Integral-, Gehäuse- und Ringschieber-Thermostate, Getriebeöl- und AGR-Thermostate, Dehnstoffelemente, Thermostateinsätze, Thermostalter und -fühler – und natürlich auch elektronisch gesteuerte Kennfeldthermostate für ganz aktuelle Fahrzeugmodelle. Mehr Infos: www.mahle-aftermarket.com

BEHR **MAHLE**[®]
ORIGINAL

FILTER

DIE SUMME ALLER TEILE

VERSCHLEISSTEILEKOMPETENZ FÜR DIE PKW-WERKSTATT

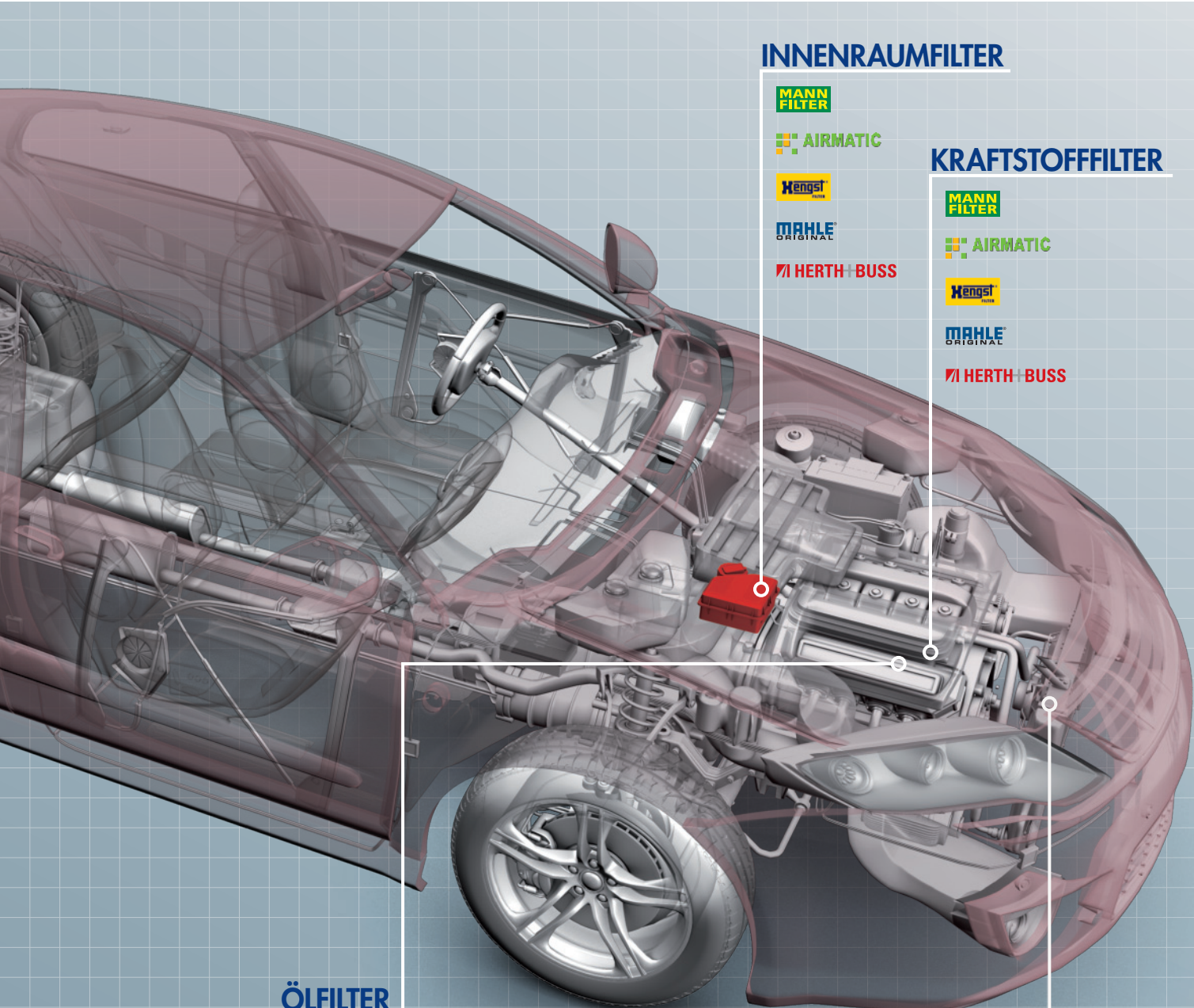

INNENRAUMFILTER



KRAFTSTOFFFILTER



ÖLFILTER



LUFTFILTER



IM AUFTRAG IHRES MOTORS.



Glühkerzen. NGK

Die ganze Welt der Glühkerzen.
Ein Quantum besser.

Bestens unterwegs mit
NGK Glühkerzen.





DIN- u. Befestigungsteile



Die<<Kunst>> zu verbinden

Dresselhaus
gut befestigt

www.dresselhaus.de/handel

All you need



Saubere Felgen
beim Bremsen



Der neuartige Bremsbelag Jurid WHITE von Honeywell.



Jurid WHITE: Sicheres und angenehm leises Bremsverhalten, sehr lange Laufleistung und der bisher unübertroffene Komfort des nahezu staubfreien Bremsens.

Dahinter stecken die innovative Technologie, Highend Qualität und die jahrelange Erfahrung der Erstausrüstung. Kurz – Jurid WHITE ist der Bremsbelag für Anspruchsvolle.

Expertise
Service
Passion



JURID[®]
by Honeywell

© 2013 Honeywell International Inc. All rights reserved.

STABILUS

Auf Nummer sicher

Gasfedern und Dämpfer vom OEM.
Schnell verfügbar. Schnell getauscht.



Mit unseren Gasfedern und Dämpfer sind wir auf dem Weltmarkt führend. Qualität, sichere Funktion und leichte Montage sind hierfür die ausschlaggebenden Faktoren.

15.000 Gasfeder- und Dämpfer Teilenummern. So gut wie alle Fahrzeugtypen auf Lager. Attraktive Preisgestaltung.

Sie haben Fragen?
Wir haben Antworten.

Kontaktieren Sie Ihren Händler oder uns unter info@de.stabilus.com



... macht Technik komfortabel



**Starke Marken
unter einem Dach**



*Geprüfte
Karosserieteile*



*Spiegel
in bewährter Qualität*



*Kühlung
in Top-Qualität*



*Klimatechnik
für den Fachmann*



QR-Code scannen und
den Webkatalog entdecken
www.autopartscat.com
Benutzer: vwade
Kennwort: dec3300

www.vanwezel.de

Richtige Profis arbeiten mit System!



... das wirkt!

Das Synthese-Öl aus dem Caramba Profi-Sortiment – für beste Qualität, mehr Effizienz und zufriedene Kunden.

- Die Profi-Linie: Extrem wirksame Produkte für Reinigung, Pflege und Wartung
- Breites Sortiment für nahezu jeden Einsatz
- Beste Qualität – für höchste Ansprüche
- Freundlicher und konsequent kundenorientierter Service

Seit über 110 Jahren. Made in Germany.



Caramba | Reinigung · Pflege · Wartung

KAROSSERIE

DIE SUMME ALLER TEILE

VERSCHLEISSTEILEKOMPETENZ FÜR DIE PKW-WERKSTATT

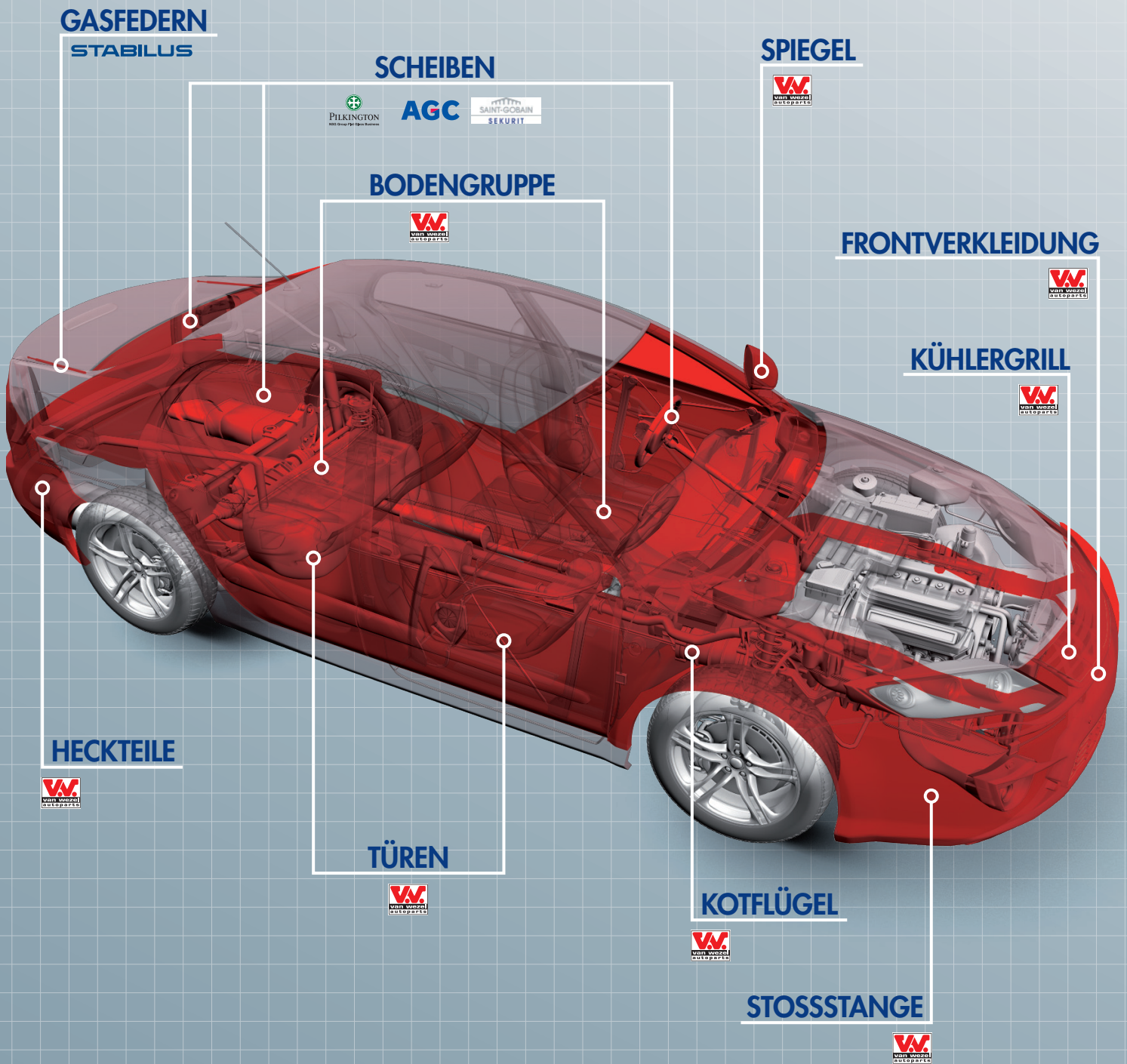



**DIE GEBALLTE
LADUNG**

**STARTERBATTERIEN DER
CARAT-EIGENMARKEN**

ad-Power Plus-Starterbatterien: Gefertigt in modernster Calcium-Calcium Technologie aus europäischer Fertigung. Bis zu 30% mehr Kaltstartleistung, zuverlässig auch bei extremer Kälte. Mit Lade-Kontrollanzeige (Magic-Eye). 5 Typen = ca. 95% Marktabdeckung für alle europäischen Fahrzeuge.

DYNALITE-Starterbatterien: Gefertigt in modernster Calcium-Calcium Technologie (bis 100 Ah) aus europäischer Fertigung. Hohe Startleistung und Zuverlässigkeit. Schnelle Wiederaufladung auch auf Kurzstrecken. Breites Sortiment = ca. 98% Marktabdeckung.

KRAFTSTOFFANLAGE

DIE SUMME ALLER TEILE

VERSCHLEISSTEILEKOMPETENZ FÜR DIE PKW-WERKSTATT

KRAFTSTOFFTANK



KRAFTSTOFFPUMPE



TANK-/ÖLDECKEL



KRAFTSTOFFEINSPRITZUNG



Car
Division



Eine weitere starke Marke der bilstein group
BLUE PRINT
Die Komplettlösung
für asiatische und
amerikanische
Fahrzeugtypen
www.blue-print.de

Lösungen Made in Germany.™

- Mehr als 22.000 Ersatzteile
- Herstellerkompetenz seit 1844
- Zuverlässig und schnell



febi ProKit

febi ProKit – Unser Zeichen für komplette
Reparatursätze. Mehr Informationen
unter: www.febiProKit.com

febiplus

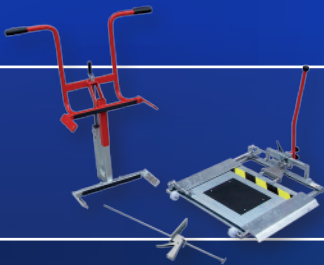

Der febi Gelenkspieltester

universell · mobil · professionell



Ferdinand Bilstein GmbH + Co. KG
Wilhelmstr. 47 | 58256 Ennepetal | Germany

Tel. +49 2333 911-0

Fax +49 2333 911-444

E-mail info@febi.com

febi ist eine Marke der bilstein group

www.febi.com



KÜHLSYSTEM

DIE SUMME ALLER TEILE

VERSCHLEISSTEILEKOMPETENZ FÜR DIE PKW-WERKSTATT

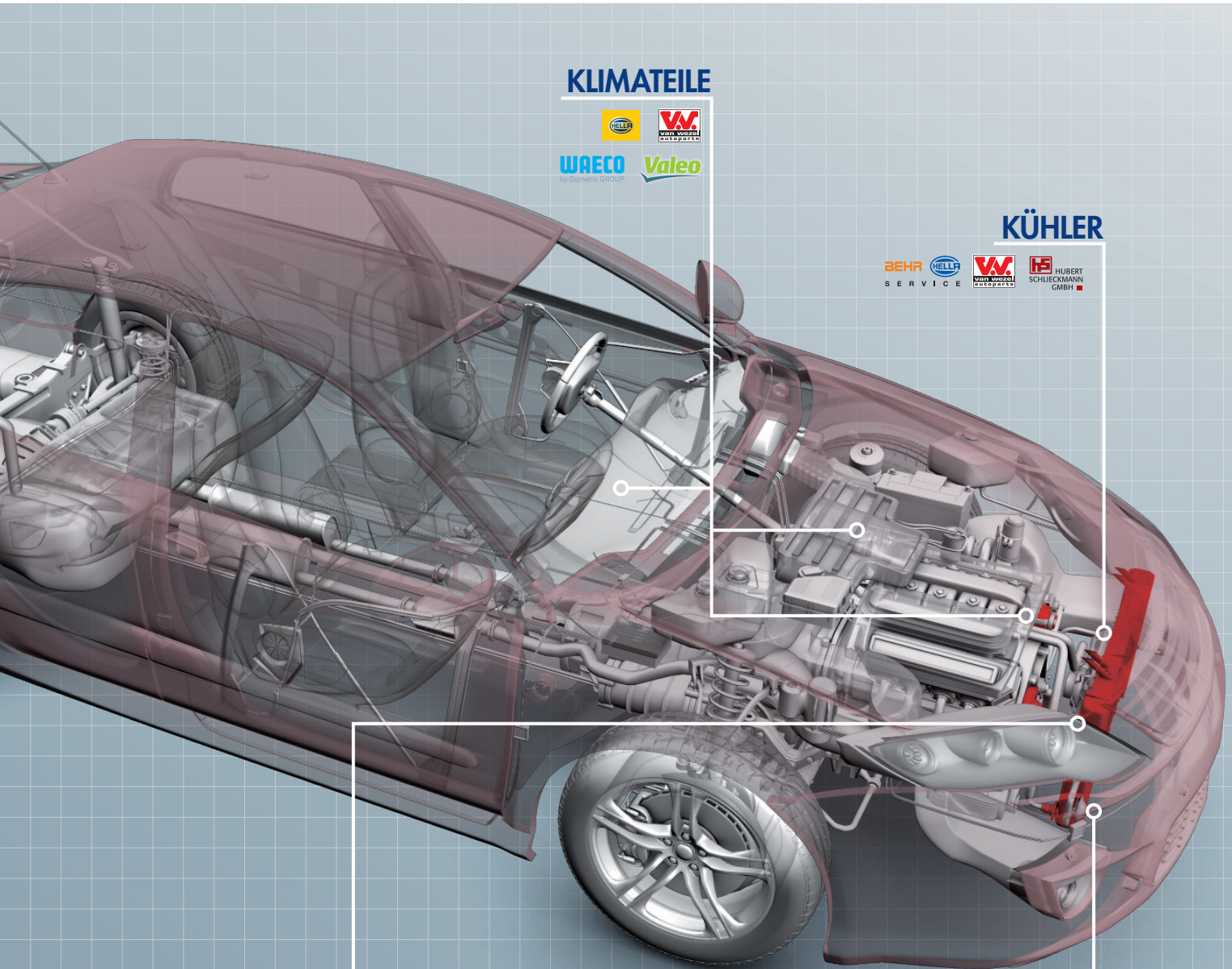

KLIMATEILE



KÜHLER



WASSERPUMPE



THERMOSTAT/THERMOSCHALTER



Meine Kunden müssen sich auf ihr Fahrzeug verlassen können. Deshalb baue ich ihnen nur Produkte ein, auf die ich mich verlassen kann.



BERU® ist eine registrierte Marke der BorgWarner BERU Systems GmbH

Qualität in Serie:
Hochleistungs-
Drucksensor Glüh-
kerzen der neuesten
Generation mit
intelligenter Technik
zur Verringerung
der CO₂-Emission



Weniger Verbrauch und Schadstoffemissionen. Mehr Leistung, Innovationskraft, Effizienz und Zuverlässigkeit. Dafür stehen wir als Partner von Handel, Werkstatt und Autofahrer. Mit jedem unserer Produkte erhalten Sie die hohe technische Kompetenz, die kompromisslose Qualität und die umfassenden Serviceleistungen, für die unser guter Name seit über 100 Jahren steht. Mehr über BERU Produkte finden Sie auf www.beru.com und auf unserem Werkstattportal www.besser.beru.com.

DAS CASTROL ANGEBOT FÜR FREIE WERKSTÄTTEN



Innovative
Qualitätsschmierstoffe



Technischer
Support



Premium
Marke

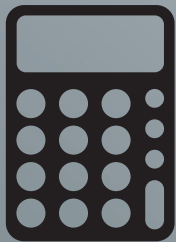

Finanzierung von Geräten und
Werkstatt-Ausstattung



Schulung und
Produktinformation



Erfolgreiche
Zusammenarbeit



Partnerschaften mit führenden
Automobilherstellern



**DIE RICHTIGE FORMEL
FÜR MEHR GEWINN
IN IHREM GESCHÄFT.**

Für mehr Details kontaktieren Sie Ihren Castrol Ansprechpartner!

DEUTSCHE CASTROL
VERTRIEBSGESELLSCHAFT MBH
ÜBERSEELLEE 1
20457 HAMBURG

TELEFON 0800/86 37 370*
FAX 0800/83 22 200

www.castrol.com/de

IT'S MORE THAN JUST OIL.
IT'S LIQUID ENGINEERING.





G U T E E R F A H R U N G

Optimal dichten – Erfahrung einsetzen: Elring Service. Dichtungen, komplette Dichtungssätze und Serviceteile für die fachgerechte Motoreninstandsetzung. In original Elring-Qualität. Da ist alles drin, alles dran und alles aus einer Hand. Für sichere Funktion und optimale Leistung. Damit nichts auf der Strecke bleibt. Diese Erfahrung gibt's nur im Original.

elring@elring.de | www.elring.de



Das Original



MOTOR/GETRIEBE

DIE SUMME ALLER TEILE

VERSCHLEISSTEILEKOMPETENZ FÜR DIE PKW-WERKSTATT

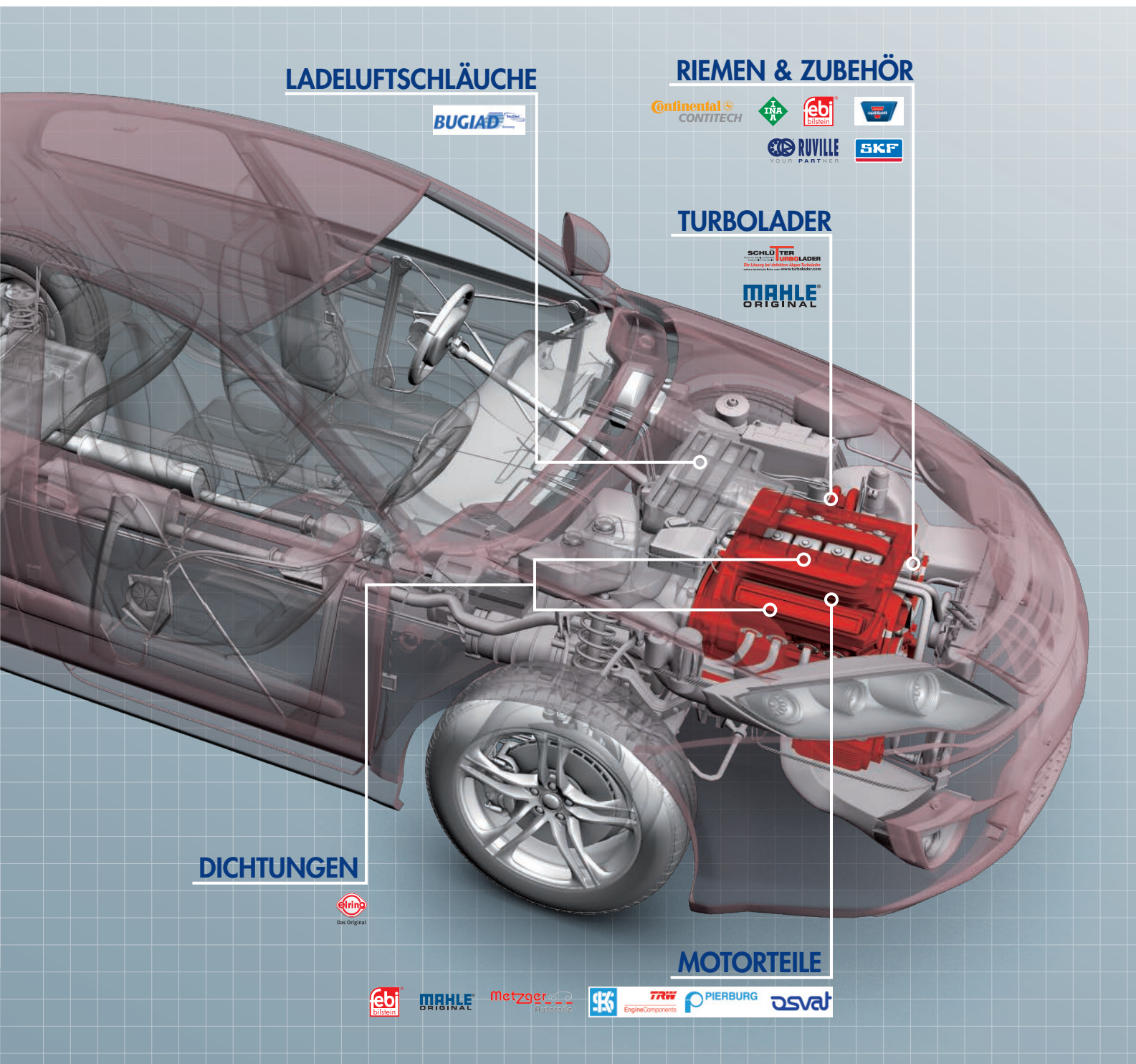

LADELUFTSCHLÄUCHE



RIEMEN & ZUBEHÖR



TURBOLADER



DICHTUNGEN



MOTORTEILE



Von Anfang an SKF...

Vertrauen Sie der Nummer 1

SKF - die Nummer 1 in der Pkw-Erstausrüstung mit

> mehr als 30 % Anteil aller Radlagerungen in Europa

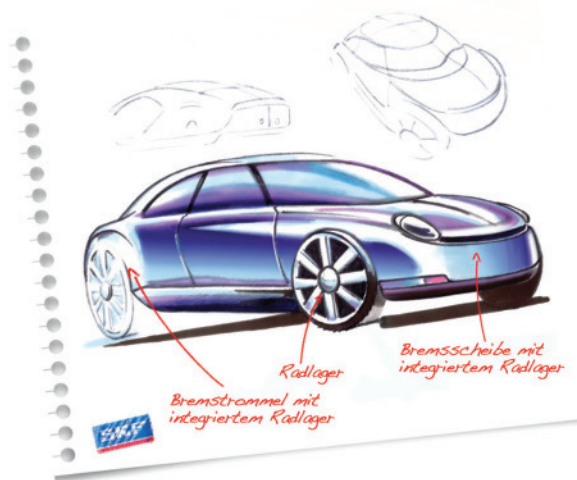

SKF

SPIDAN
Original GKN Parts

Vertrauen Sie dem Original!

Antriebswellen vom führenden Erstausrüster.

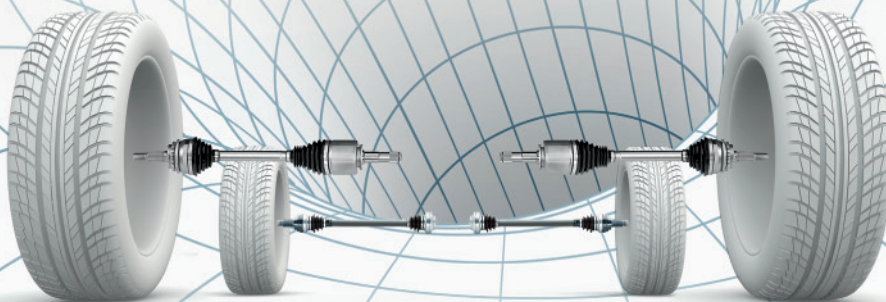

Mit SPIDAN verbauen Sie PKW-Antriebswellen und Komponenten von GKN, dem weltweit führenden Erstausrüster. Nur der Konstrukteur und Hersteller bietet Ihnen Originalteile-Qualität und damit optimale Sicherheit. Gute Gründe, damit Ihre Kunden Ihnen treu bleiben.



www.gknservice.com

ANTRIEBSTECHNIK

DIE SUMME ALLER TEILE

VERSCHLEISSTEILEKOMPETENZ FÜR DIE PKW-WERKSTATT

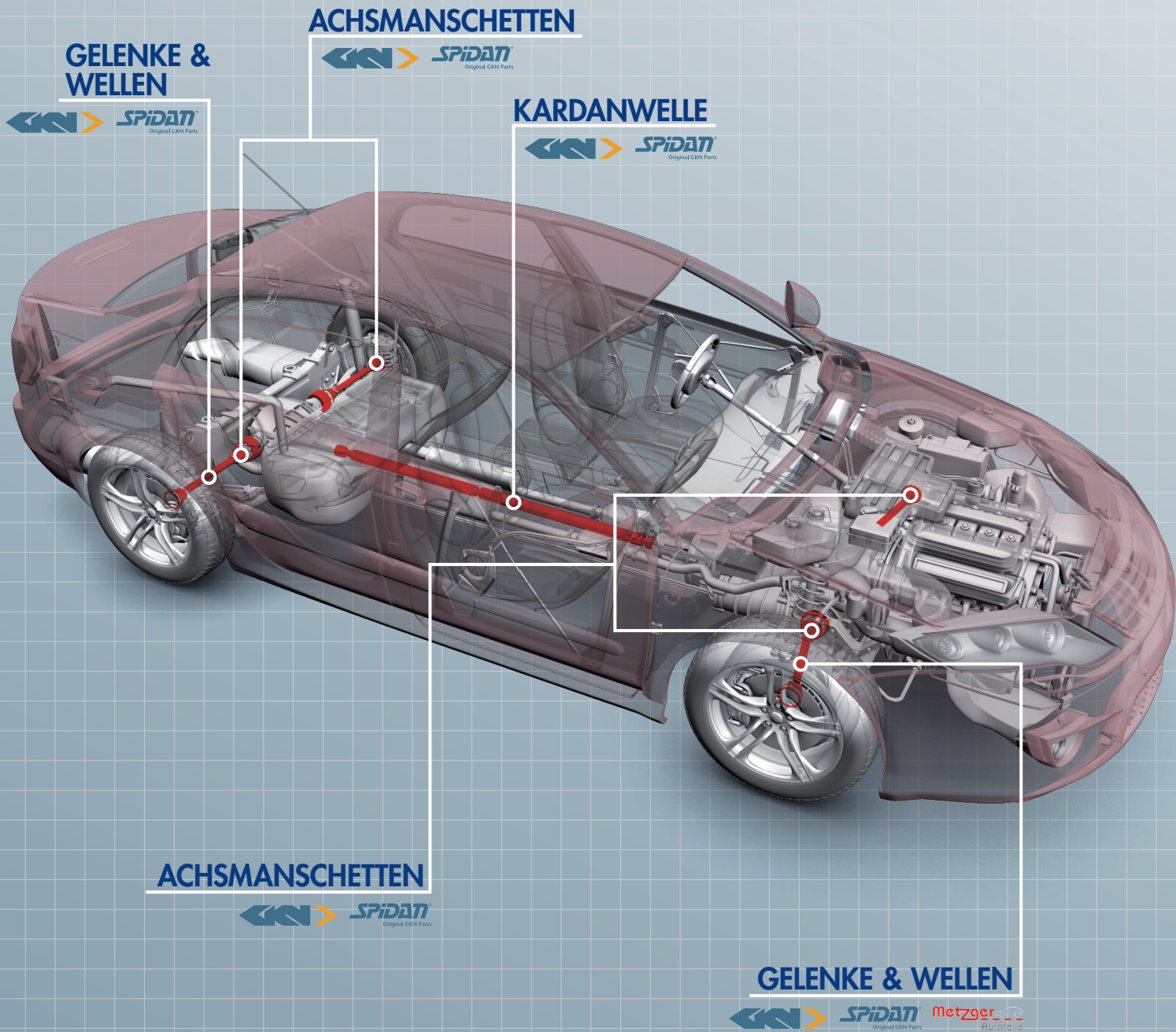

Heller als jemals zuvor

Philips Xenon X-tremeVision

Bis zu 50% mehr Licht*

4800 K Farbtemperatur

Tageslicht-ähnliche Beleuchtung

- Mehr Sicherheit durch effektivere und hellere Beleuchtung von Straße und Straßenrand
- Der längere Lichtstrahl lässt Hindernisse oder Verkehrsschilder früher erkennen und bietet mehr Reaktionszeit
- Entspannteres und komfortableres Fahrerlebnis
- Verbesserte Konzentration durch mehr Helligkeit und optimierte Farbtemperatur
- Die bessere Sicht erhöht die Sicherheit für alle Verkehrsteilnehmer



Standard Xenon Lampe



Philips Xenon X-tremeVision

*Verglichen mit einer Standard Xenon Lampe



PHILIPS

sense and simplicity

MOTORKUPPLUNG

DIE SUMME ALLER TEILE

VERSCHLEISSTEILEKOMPETENZ FÜR DIE PKW-WERKSTATT

MOTORKUPPLUNGEN

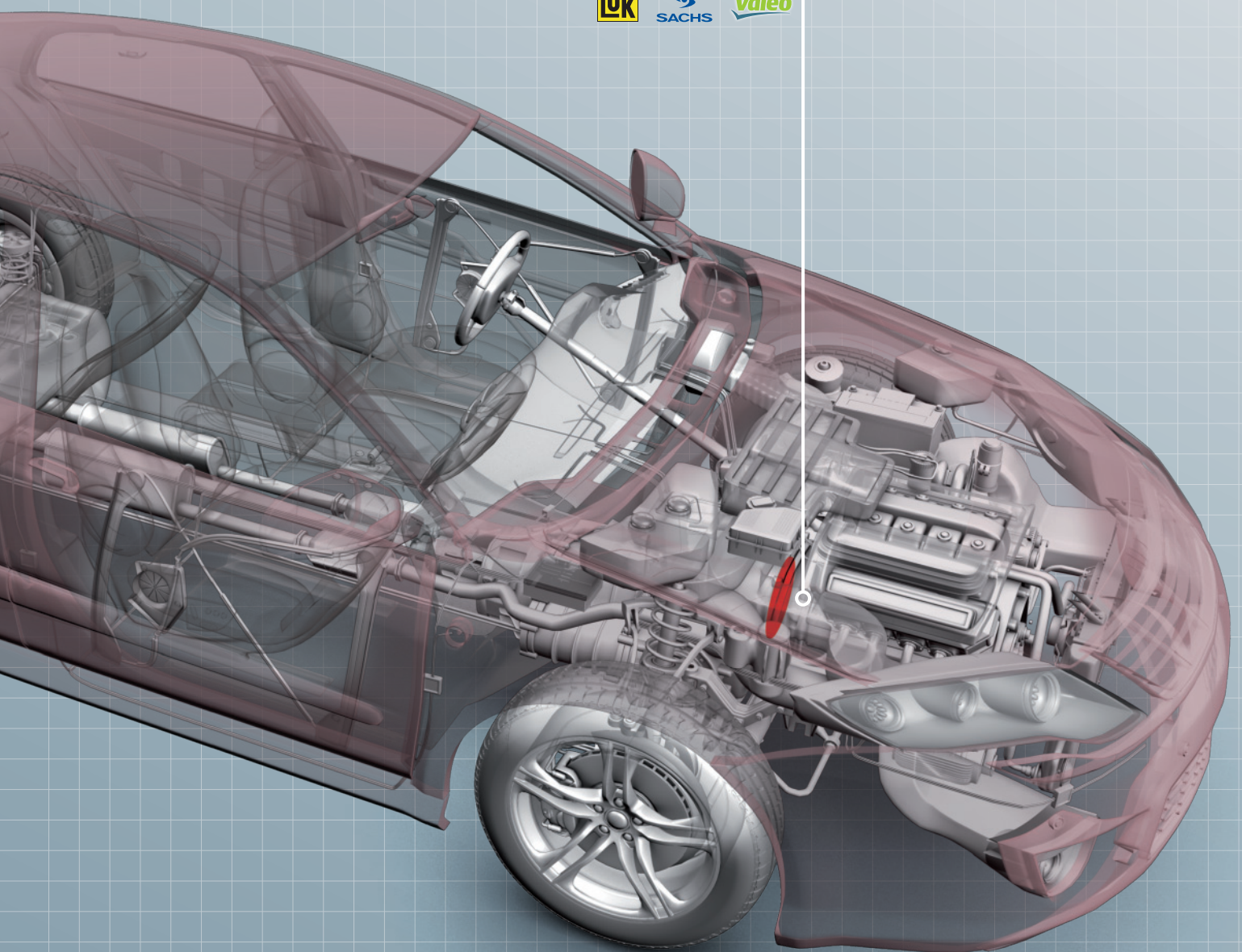

FASZINIEREND.



Zündspulen. NGK

Das ganze Universum der
Zündspulen. Galaktisch gut.

Bestens unterwegs mit
NGK Zündspulen.



ZÜND-/GLÜHANLAGE

DIE SUMME ALLER TEILE

VERSCHLEISSTEILEKOMPETENZ FÜR DIE PKW-WERKSTATT

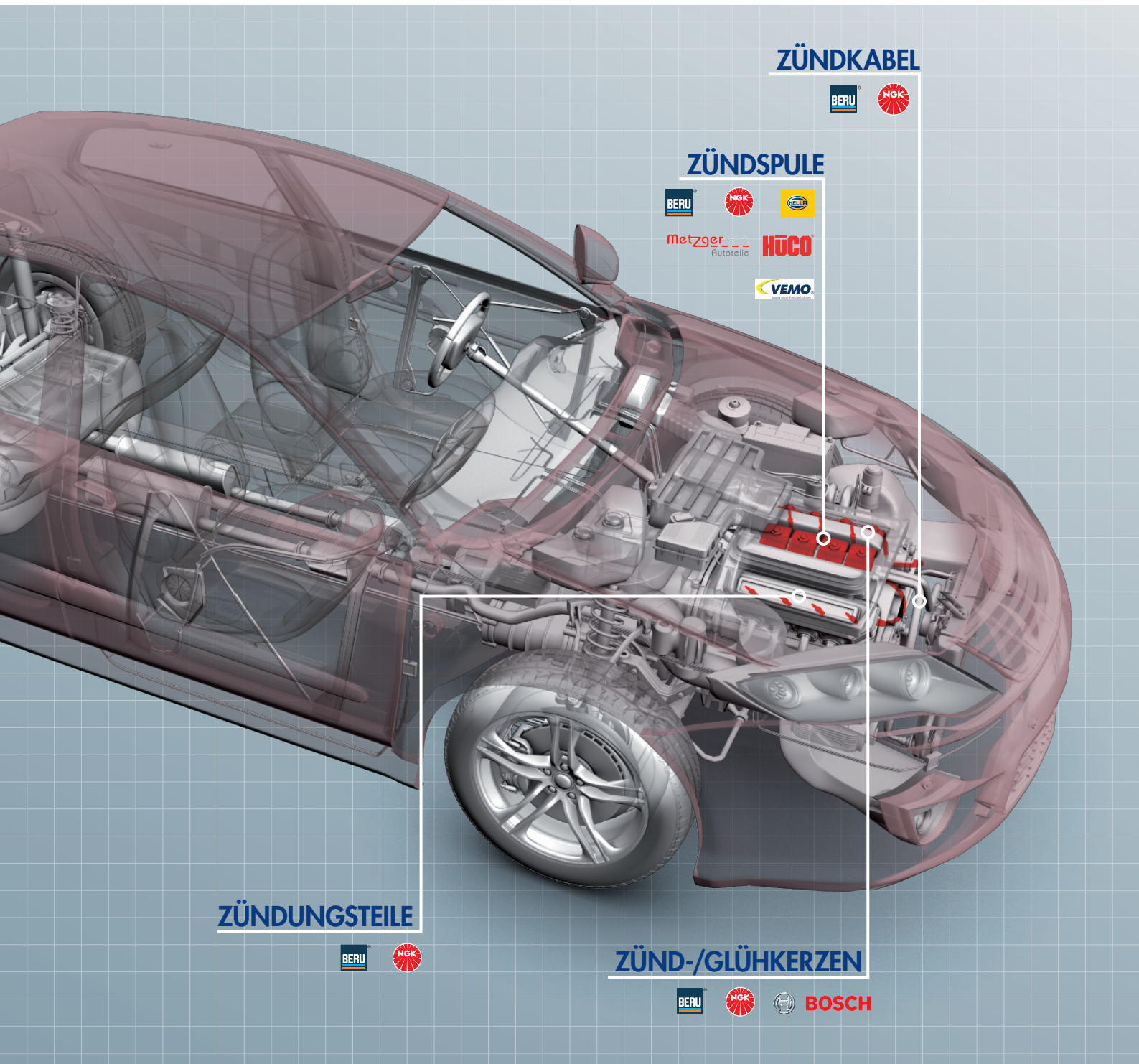

SCHEIBENWISCHANLAGE

DIE SUMME ALLER TEILE

VERSCHLEISSTEILEKOMPETENZ FÜR DIE PKW-WERKSTATT

WISCHER (FRONT- UND HECKWISCHER)



WISCHERMOTOREN

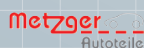

WISCHERARME



WISCHERGESTÄNGE





MEHR MARKEN. MEHR GESCHÄFT.

POWERED BY CARAT

Schöpfen Sie das gesamte Marktpotential aus. Als Mehrmarken-Betrieb in Kombination mit dem ad-AUTO DIENST-Werkstattssystem. Das ist die All-inclusive-Lösung für ein professionelles, innovatives und erfolgreiches Auto- und Servicegeschäft.

Jetzt informieren:

Tel. 0800-2272800, E-Mail info@ad-autodienst.de

ad AUTO DIENST

DIE MARKEN-
WERKSTATT





DAS ad EIGENMARKENPROGRAMM

UMFANGREICHES ZUBEHÖR- UND ERSATZTEILSORTIMENT

- Autoelektrik: Power Plus Starterbatterien für PKW, Scheibenwischer und Glühlampen
- Bremse: Bremsbacken, Bremsbeläge, Bremsscheiben, Bremsschläuche, Radbremszylinder, Verschleißanzeiger, Trommelbremsen-Reparatursätze und Montagezubehör
- Fahrwerk- und Verschleißteile: Schraubenfedern, Spannrollen, Stoßdämpfer, Radlager
- Abschleppseile für PKW, Vans und Geländewagen

Fragen Sie Ihren CARAT-Großhändler.



CARAT

